

Spannrahmen

Montage: **starre Winkellaschen**

Empfehlung

flächenversetzte Holzfenster

mit Regensiene und seitlich sehr eng anliegenden Rollladenführungsschienen

Variante

SP1/41

Diese Variante benötigt zum Einhängen **keinen Platz an der Fensteraußenseite** (z.B. bei Schutzgitter). Der **Bediengriff** ist verdeckt montiert und damit von außen **nicht sichtbar**.

Preisgestaltung

Spannrahmen Preisliste 2

Seite 2

Bestellmaße

Breite = lichte Breite Fensterblendrahmen - 4 mm
 Höhe = Regensieneauflage bis Lichte Fensterblendrahmen oben - 6 mm
 Maß X oben ■ Maß X unten ■ Maß Z siehe Vertikalschnitt

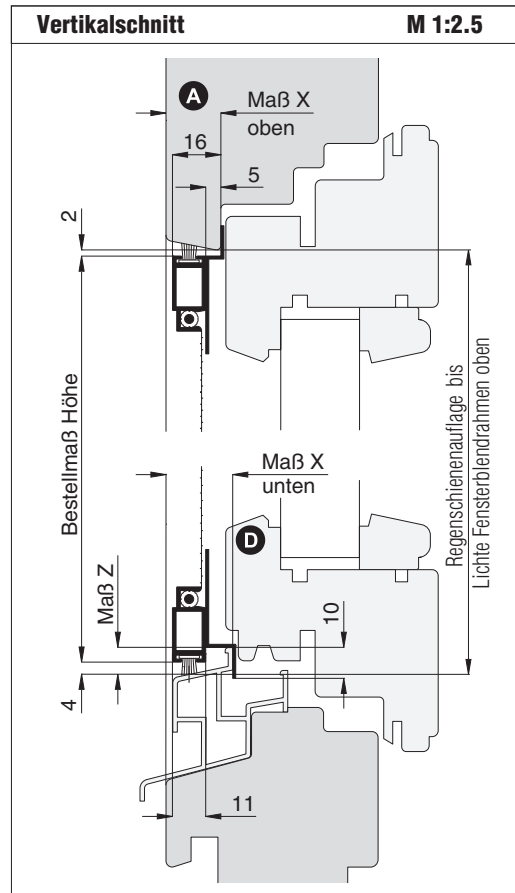
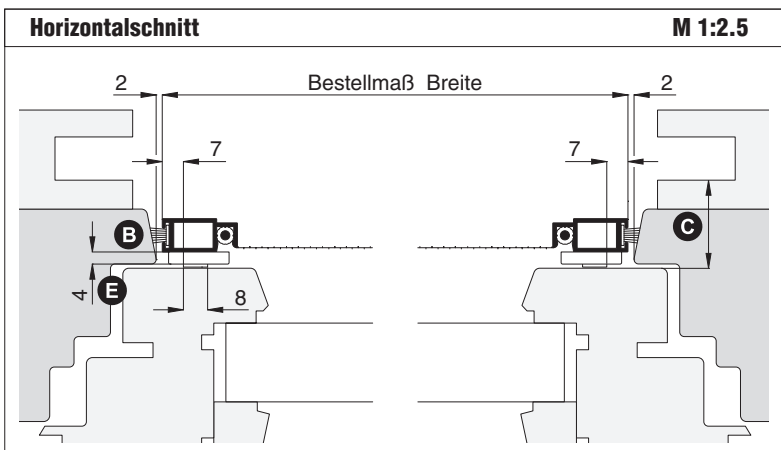

Worauf Sie unbedingt achten sollten	alternativ
A die Blendrahmenüberschlagsbreite muss mind. 13 mm betragen	nachfragen
B nicht bei geradem oder extrem schrägen Blendrahmenüberschlag einsetzen	nachfragen
C Abstand der Rollladenführung zum Fensterflügel mind. 17 mm	nachfragen
D auf Wetterschenkel u. Flügelabdeckung achten	nachfragen
E bei halbflächenversetztem Holzfenster größere Winkellaschen (max. 20 mm) und längere Bürstendichtung verwenden (Empfehlung: 12 mm)	

Winkellaschengröße oben = Flächenversatz am Fensterflügel + 5 mm
 Winkellaschengröße unten = Winkellaschengröße oben + Maß X unten - Maß X oben

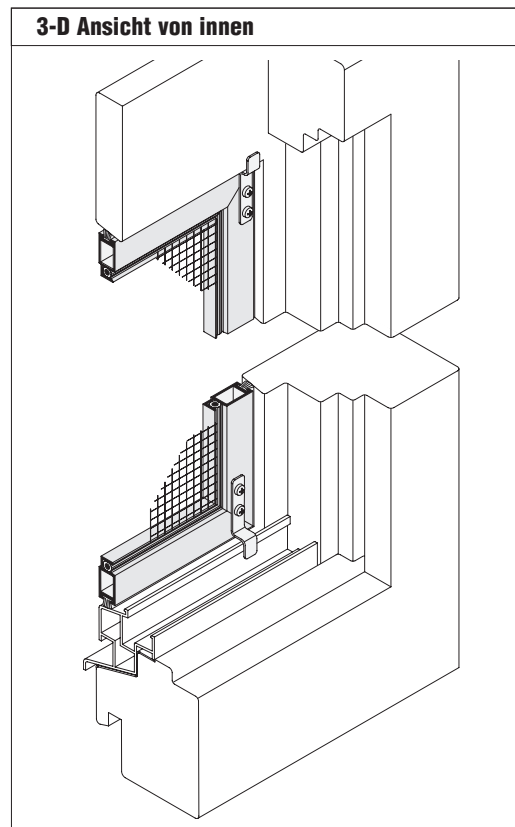

verwendete Profile mit Standardbürstendichtung M 1:2

